

# TKB 502

Гидравлическая буровая установка

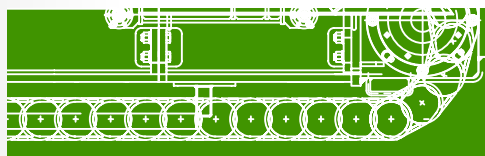

# Мачта

## Технические данные мачты

TKB 502.

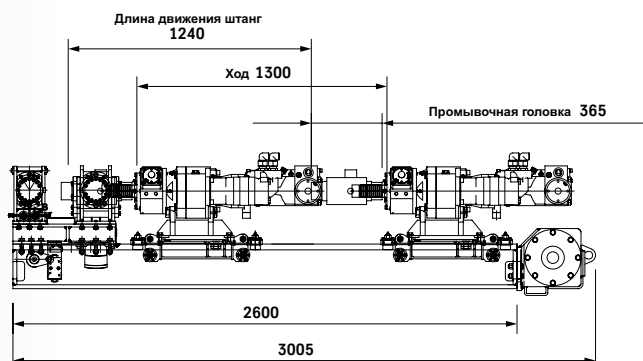
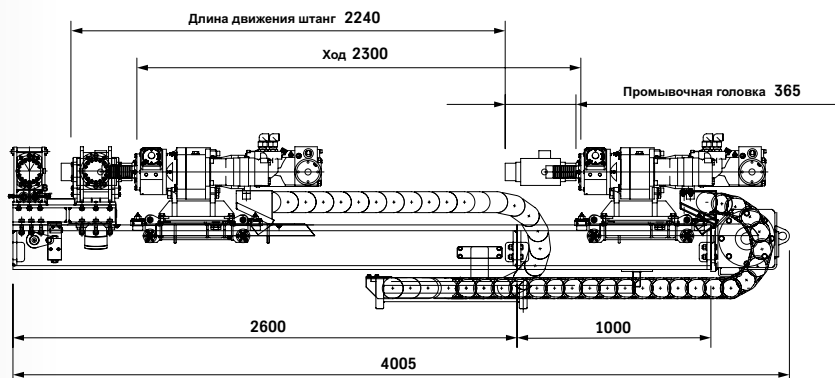
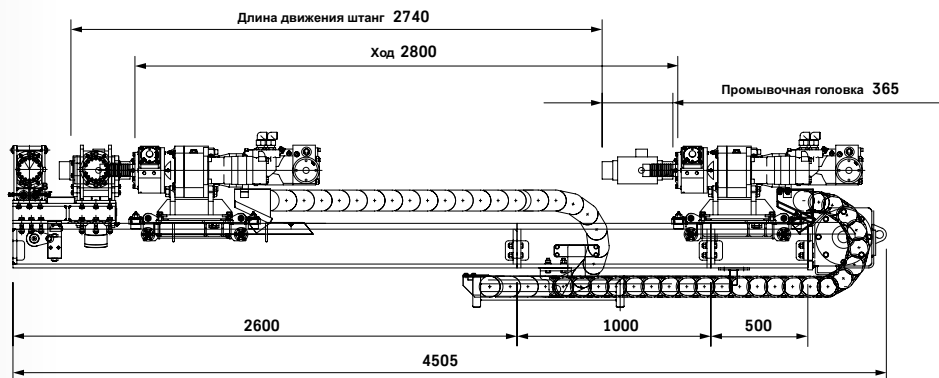
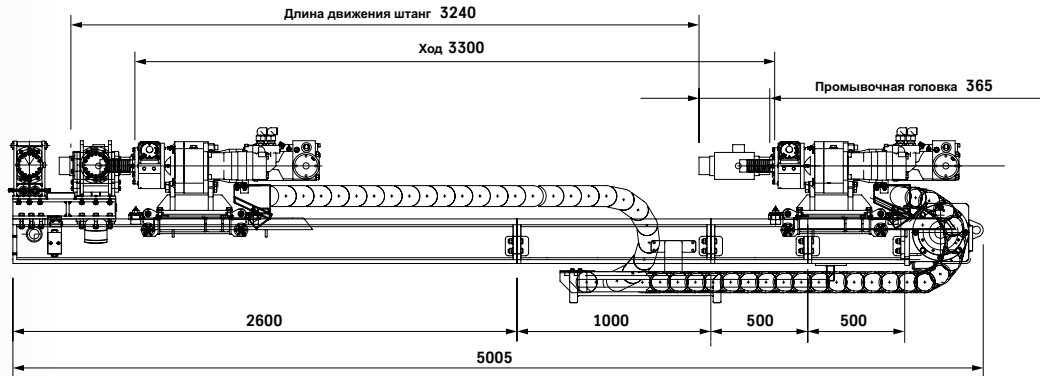

# Технические данные

## Шасси

Общая ширина шасси	1600 мм
Ширина гусеничных башмаков	300 мм
Общая длина гусениц	2234 мм
Макс. скорость передвижения	1,8 км/ч
Макс. способность преодолевать подъем	47%
Давление на грунт	7,4 Н/см <sup>2</sup>

## Двигатель

### Cummins

Модель	QSB45-30-T110
Номинальная мощность при 2300 об/мин	82 кВт
Объем топливного бака	100 л
Объем гидравлического бака	300 л

## Мачта

Длина мачты	4950 мм
Ход роторной головки	3375 мм
Усилие на извлечение	30 kN
Усилие на задавливание	30 kN
Скорость извлечения / задавливания	20 / 20 м/мин

## Зажимы

### MM2/MM2S

Диаметры	Ø 27,5 ÷ 143,5 мм
Сила зажима	180 kNm
Крутящий момент	155 kNm

## Колонковый перфоратор

### НВ 35 А

Макс. крутящий момент	6,3 кН
Скорость вращения	80 мин <sup>-1</sup>
Энергия удара	360/420/610 Nm
Скорость удара	2500/1800/1200 мин <sup>-1</sup>

## Габаритные размеры и вес

Длина	5580 мм
Ширина	1600 мм
Высота	2370 мм
Масса установки	7900 кг

## Опции

Лебедка типа А2 – макс. тяговое усилие	20 kN
Возможная длина мачты	2950/3950/4450/4950 мм
Привод вращения тип Н800	8,2 kNm
Гидравлическое зажимное устройство Р114	Ø 114 мм
Система Jet grouting	
Удлинение для системы Jet grouting	6 м
Смазочные устройства	
Насосы для воды/пены	

# Размеры и возможные положения мачты

TKB 502.

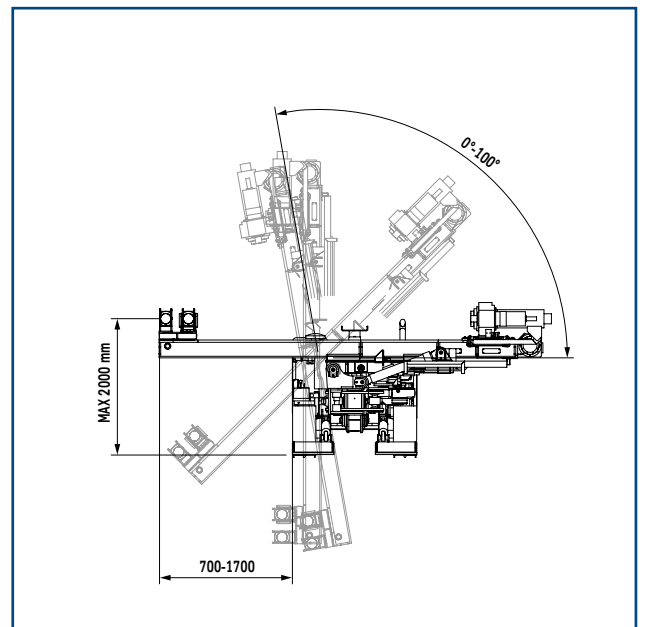
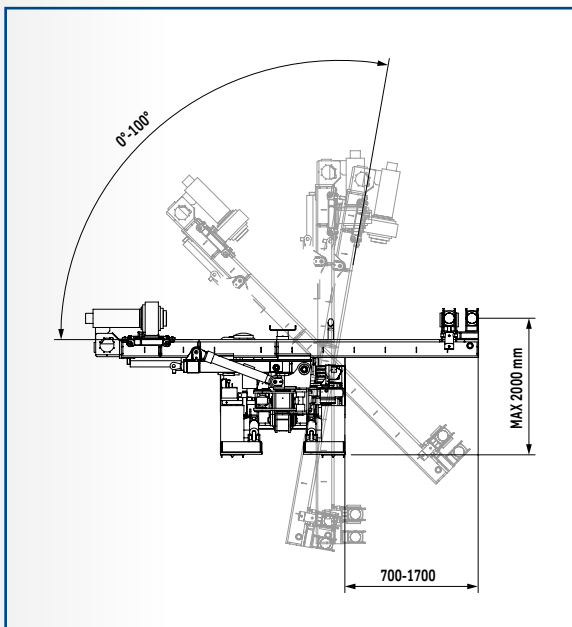
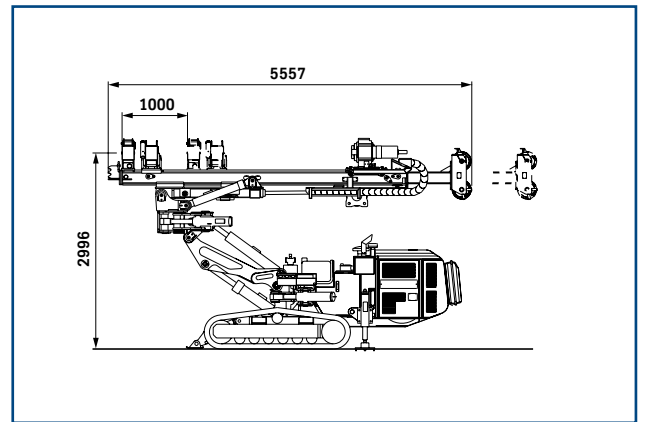
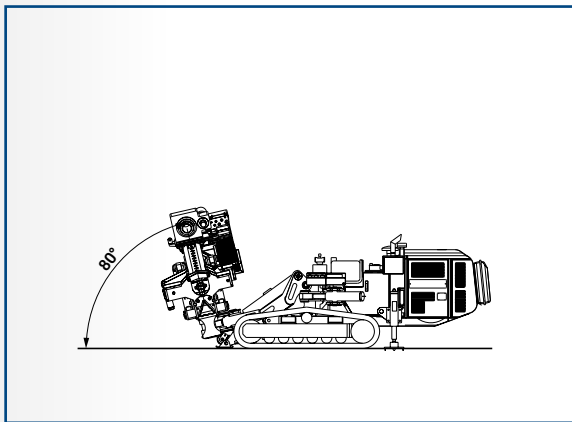
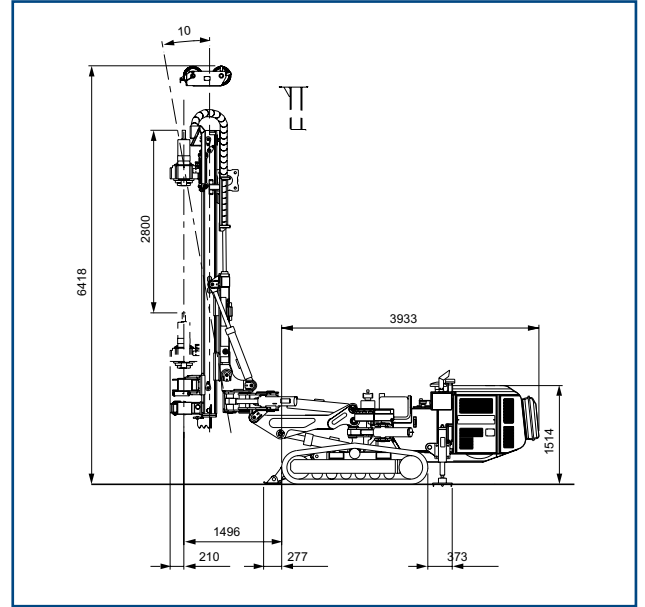
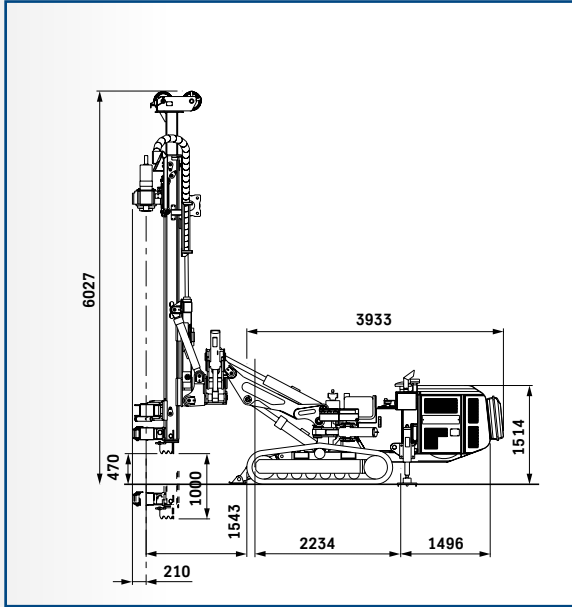

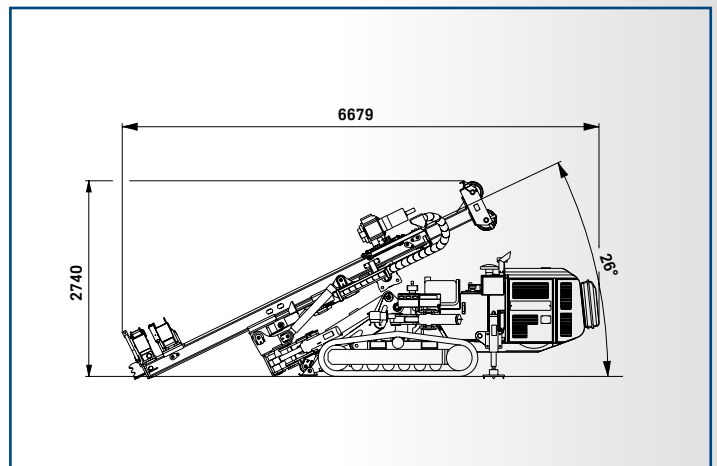
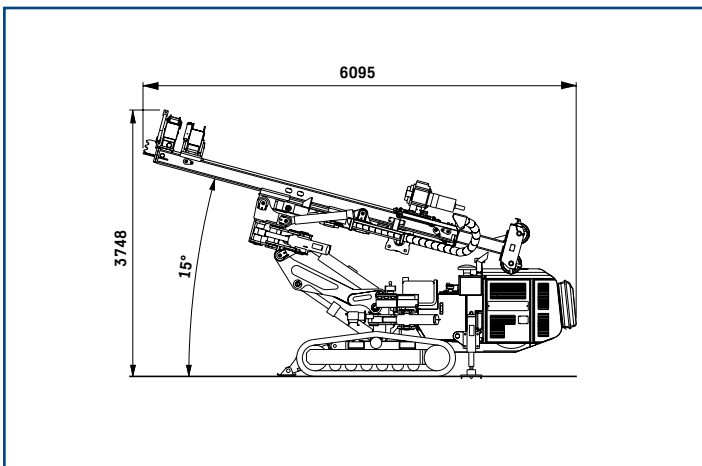
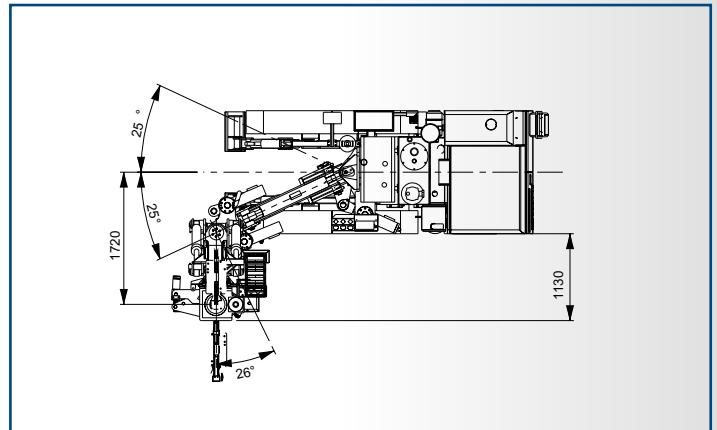
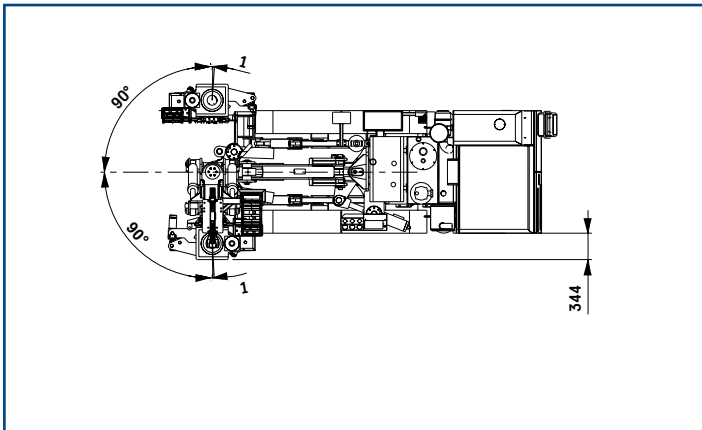
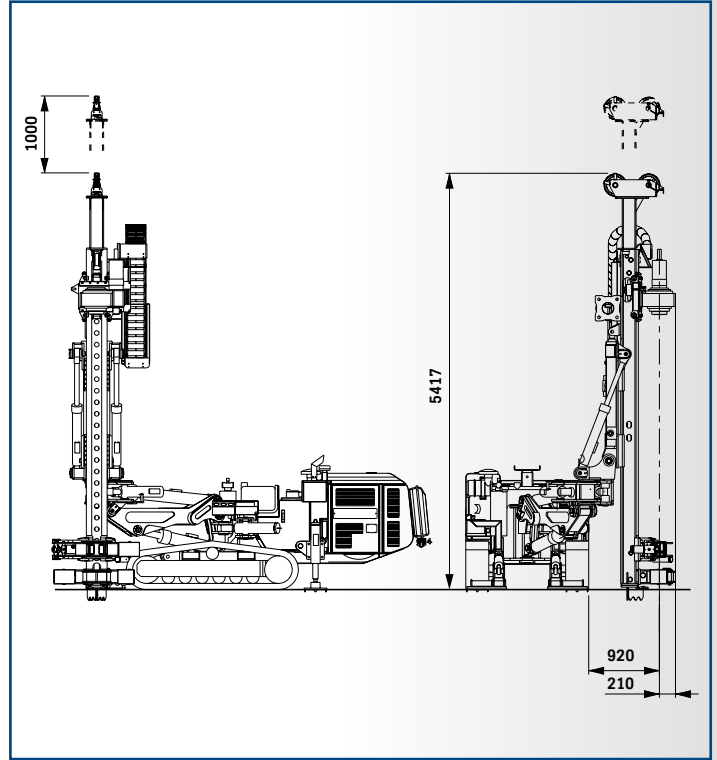
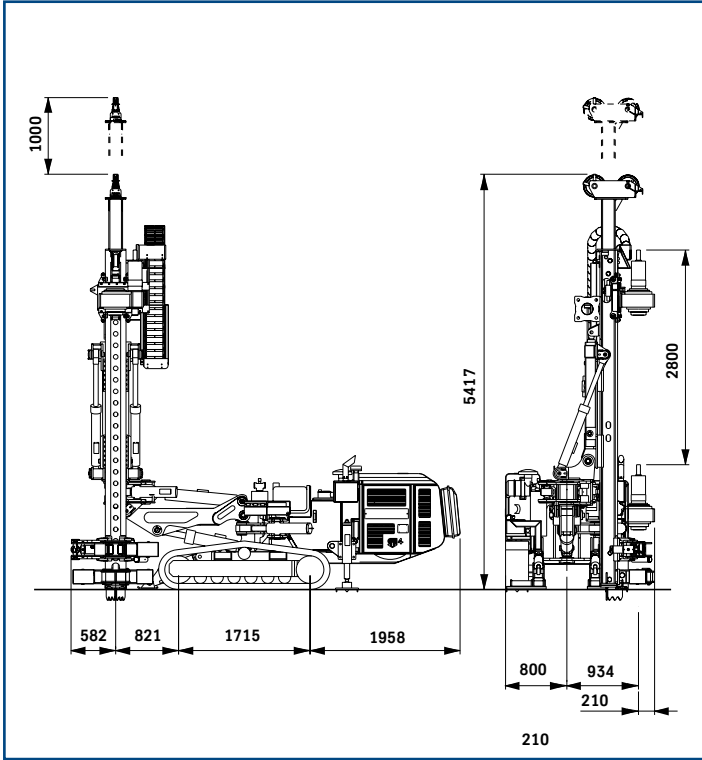



# TKB 502.



# Опции

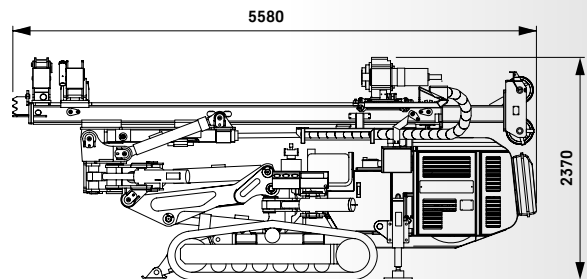
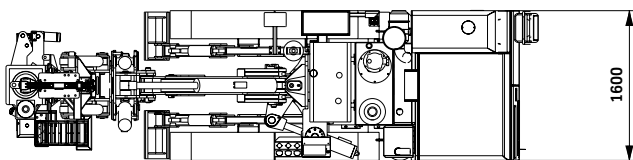
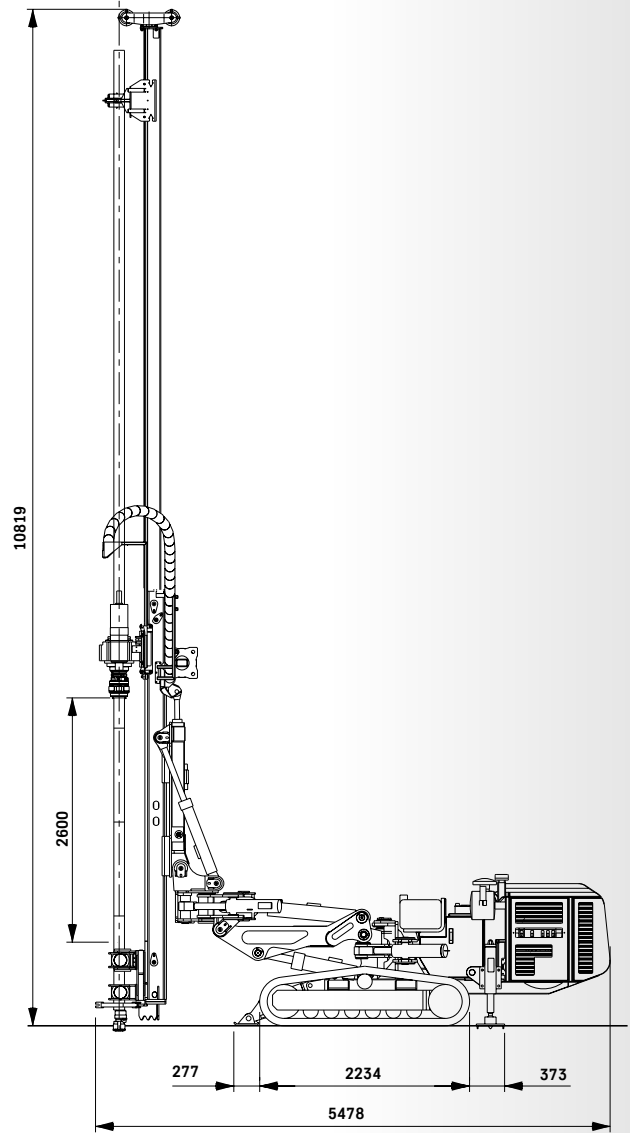
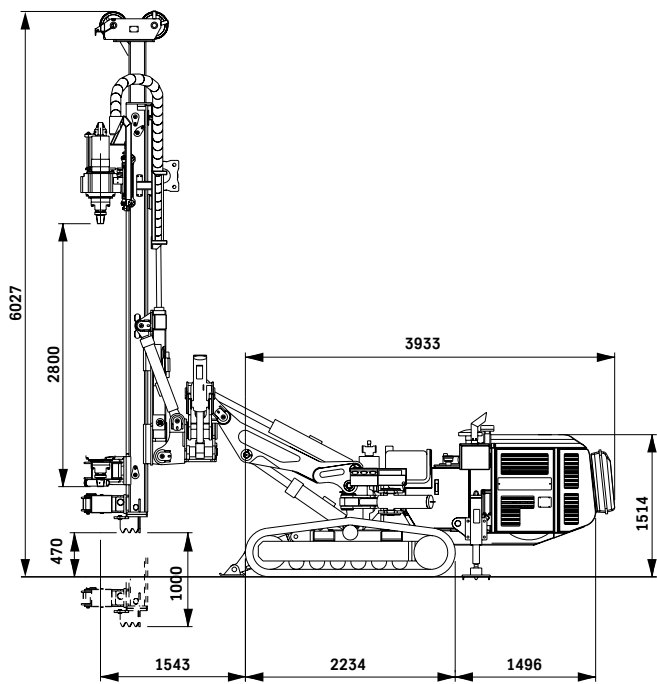

**ThyssenKrupp GfT Bautechnik GmbH**

Postfach 10 22 53, D-45022 Essen  
Altendorfer Str. 120, D-45143 Essen  
Телефон: +49 (201) 188-23 13  
Телефакс: +49 (201) 188-23 33  
bautechnik@thyssenkrupp.com  
www.tkgftbautechnik.com

**Отдел экспорта в Восточную Европу**

Телефон: +49 (201) 188-27 03  
Телефакс: +49 (201) 188-37 30  
vladislav.kasakovski@thyssenkrupp.com

Посетите наш сайт на русском языке

[www.tkbt.ru](http://www.tkbt.ru)

**Представительство в Казахстане**

Пр. Достык, 240, офис 503  
050051 Алматы.  
Телефон: +7 (727) 258-16 40  
Телефакс: +7 (727) 258-57 12  
dulat.kusainov@thyssenkrupp.com

**Представительство в Украине**

Ул. Суворова, 4/6, офис 1104  
01010 Киев  
Телефон: +38 (044) 280-15 07  
Телефакс: +38 (044) 280-15 07  
tkbt@interstrada.net

**Представительство в России**

Ул. Белоостровская 20 Б, офис 65 Б  
197342 С-Петербург  
Телефон: +7 (812)337-65 10  
Телефакс: +7 (812) 337-65 11  
info@thyssenkrupp-bt.ru

**Представительство в Литве**

ThyssenKrupp Baltija  
Minijos g. 180  
5799 Klaipeda  
Телефон: +370 (46) 355-401  
Телефакс: +370 (46) 355-032  
jole@thyssenkrupp-baltija.lt  
alexander.weht@thyssenkrupp.com

